

# ایران فولاد



پالت تراک برقی

مدل PT20 (۲۰۰۰ کیلو گرم)

مدل PT30 (۳۰۰۰ کیلو گرم)



- حرکت دستگاه:** به وسیله یک اهرم دستی که در طرف راست راننده قرار گرفته انجام می گیرد .
- کنترل سرعت:** توسط مجموعه کنتاکتور و مقاومت الکتریکی و یا توسط کنترل سرعت الکترونیکی انجام می گیرد .
- موتور حرکت و کاهنده سرعت:** موتور سری پر قدرت ۱/۲ کیلووات با کوپل زیاد که توسط یک کاهنده مخروطی حلزونی و دو طبقه زنجیر سرعت مورد نظر بدست می آید .
- سیستم بالابری:** بالابری با مجموعه موتور پمپ ۲ کیلووات و حرکت اهرم شیر دستی و پائین آمدن شاخکها توسط همان اهرم در جهت مخالف انجام میپذیرد . توسط فشار شکن مقدار بار کنترل می شود .
- باتری:** باتری دستگاه در مدل ۲ تن ۲۱۰ آمپر ساعت (۲۴ ولت) و در مدل ۳ تن ۲۴۰ آمپر ساعت (۲۴ ولت) میباشد .
- شارژ:** شارژر دستگاه بصورت مستقل و جداگانه تحویل میشود . این شارژر منحنی شارژ را بصورت الکترونیکی و اتوماتیک انجام داده و بهترین نتیجه را چه از نظر شارژ و چه از نظر عمر باتری بدست میدهد .
- فرمان:** طرف چپ دستگاه قرار گرفته و مستقیماً چرخ محرک را در هر جهت ۹۰ درجه میگرداند .
- چرخها:** کلیه چرخها از جنس پلی یورتان **Polyurethane** ساخته شده که بهترین نوع چرخ از نظر نرمی حرکت - کم کردن مصرف باتری - دوام و محافظت از کف انبار می باشد .

دفتر مرکزی: تهران، خیابان میر داماد، چهارراه آفریقا، شماره ۲۹۷

تلفن: ۸۸۷۸۵۴۴۴ فاکس: ۸۸۷۸۱۶۳۹

کارخانه: کیلو متر ۱۹ جاده قدیم کرج، اسماعیل آباد، خیابان صنعتگران، شماره ۳۶

تلفکس: ۳۸۲۴۶۹۲ (۰۲۶۲) - ۳۸۴۰۴۱۰ (۰۲۶۲)

### Technical Specification:

### مشخصات فنی :

1	Manufacturer	IRAN FOULAD		ایران فولاد	سازنده	۱
2	Capacity-Type	PT20-2000	Kg	PT20-۲۰۰۰	مدل - ظرفیت	۲
3	Capacity-Type	PT30-3000	Kg	PT30-۳۰۰۰	مدل - ظرفیت	۳
4	Power-Motive	Battery		باتری	نیروی حرکت	۴
5	Operating type	Stand on		ایستاده روی دستگاه	موقعیت راننده	۵
6	Tires Type Load	Polyurethane		پلی یورتان	جنس چرخها زیر شاخک	۶
	Tires Type steer	Polyurethane		پلی یورتان	فرمان	
	Tires Type castor	Polyurethane		پلی یورتان	تعادل	
7	Wheels Number	1-1-4		۱-۱-۴	تعداد چرخها	۷
8	Speed.With/Without load	7.0 / 9.0	Km/h	۷-۹	سرعت حرکت (با و بدون بار)	۸
9	Lifting Time	Adjustable		قابل تنظیم	زمان بالا روی	۹
10	Lowering Time	Adjustable		قابل تنظیم	زمان تخلیه	۱۰
11	Gradeability with / load	7	%	۷ در صد	حرکت سر بالایی (با بار)	۱۱
12	Service weight PT20	860	Kg	۸۶۰	وزن دستگاه مدل ۲ تن	۱۲
13	Service weight PT30	940	Kg	۹۴۰	وزن دستگاه مدل ۳ تن	۱۳
14	Steer Tire size	250 X 100	mm	۲۵۰×۱۰۰	اندازه چرخ فرمان	۱۴
15	Castor Tire size	200 X 75	mm	۲۰۰×۷۵	اندازه چرخ تعادل	۱۵
16	Load Tire size	83 X 67	mm	۸۳×۶۷	اندازه چرخ زیر شاخک	۱۶
17	Brake	Mechanical		مکانیکی	ترمز	۱۷
18	Battery PT20	24/210	V/Ah	۲۴ / ۲۱۰	باتری مدل ۲ تن	۱۸
19	Battery PT30	24/240	V/Ah	۲۴ / ۲۴۰	باتری مدل ۳ تن	۱۹
20	Drive Motor	2.1	Kw	۲/۱	قدرت موتور حرکت	۲۰
21	Lift Motor	2	Kw	۲	قدرت موتور بالابری	۲۱
22	Speed Control (Type)	Resistance		تغییر مقاومت	کنترل سرعت (مدل)	۲۲
23	Numbers of speed	3 / 3		۳ / ۳	تعداد سرعت	۲۳
24	Speed Control (Type)	Electronic		الکترونیکی	کنترل سرعت (مدل)	۲۴
25	Numbers of speed	Stepless		بدون پله	تعداد سرعت	۲۵

### General Dimentions PT20,PT30 :

### ابعاد کلی پالت تراک مدل‌های ۲ تن، ۳ تن :

A1	Overall-Length	1870mm		طول کلی	A1
A2	Power Unit Length	715mm		طول اتاق	A2
A3	Fork Length	1155mm		طول شاخک	A3
B1	Power Unit Width	925mm		عرض اتاق	B1
B2	Width Over Forks	550mm		عرض طرف شاخک	B2
C1	Turning Radius	1750mm		شعاع گردش	C1
D1	Under Clearance	35mm		فاصله زیر دستگاه تا زمین	D1
H1	Height of Fork (Lowered)	85 mm		ارتفاع شاخک تا زمین (حالت پائین)	H1
H2	Height of Lift Ground	200mm		ارتفاع شاخک تا زمین (حالت بالا)	H2
W1	90° Aisle (Load 1200×1000)	2150mm		راهرو دور زدن	W1

## مقایسه کارکرد پالت تراکهای مختلف و مقایسه برتری مدل PT20

(برای یک مسیر رفت و برگشت ۶۰ متری از داخل تریلی)

To Compare The IRAN FOULAD stand on model PT20 for pallet handling  
(Round trip 60 meters)



### شماتیک عمودی و جانبی پالت تراک

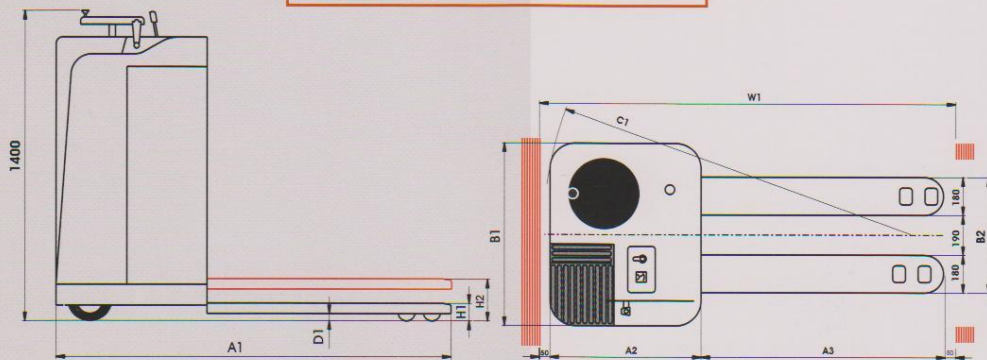

### Technical Specification:

### مشخصات فنی :

1	Manufacturer	IRAN FOULAD		ایران فولاد	سازنده	۱
2	Capacity-Type	PT20-2000	Kg	PT20-۲۰۰۰	مدل - ظرفیت	۲
3	Capacity-Type	PT30-3000	Kg	PT30-۳۰۰۰	مدل - ظرفیت	۳
4	Power-Motive	Battery		باتری	نیروی حرکت	۴
5	Operating type	Stand on		ایستاده روی دستگاه	موقعیت راننده	۵
6	Tires Type Load	Polyurethane		پلی یورتان	جنس چرخها زیر شاخک	۶
	Tires Type steer	Polyurethane		پلی یورتان	فرمان	
	Tires Type castor	Polyurethane		پلی یورتان	تعادل	
7	Wheels Number	1-1-4		۱-۱-۴	تعداد چرخها	۷
8	Speed.With/Without load	7.0 / 9.0	Km/h	۷-۹	سرعت حرکت (با و بدون بار)	۸
9	Lifting Time	Adjustable		قابل تنظیم	زمان بالا روی	۹
10	Lowering Time	Adjustable		قابل تنظیم	زمان تخلیه	۱۰
11	Gradeability with / load	7	%	۷ در صد	حرکت سر بالایی (با بار)	۱۱
12	Service weight PT20	860	Kg	۸۶۰	وزن دستگاه مدل ۲ تن	۱۲
13	Service weight PT30	940	Kg	۹۴۰	وزن دستگاه مدل ۳ تن	۱۳
14	Steer Tire size	250 X 100	mm	۲۵۰×۱۰۰	اندازه چرخ فرمان	۱۴
15	Castor Tire size	200 X 75	mm	۲۰۰×۷۵	اندازه چرخ تعادل	۱۵
16	Load Tire size	83 X 67	mm	۸۳×۶۷	اندازه چرخ زیر شاخک	۱۶
17	Brake	Mechanical		مکانیکی	ترمز	۱۷
18	Battery PT20	24/210	V/Ah	۲۴ / ۲۱۰	باتری مدل ۲ تن	۱۸
19	Battery PT30	24/240	V/Ah	۲۴ / ۲۴۰	باتری مدل ۳ تن	۱۹
20	Drive Motor	2.1	Kw	۲/۱	قدرت موتور حرکت	۲۰
21	Lift Motor	2	Kw	۲	قدرت موتور بالابری	۲۱
22	Speed Control (Type)	Resistance		تغییر مقاومت	کنترل سرعت (مدل)	۲۲
23	Numbers of speed	3 / 3		۳ / ۳	تعداد سرعت	۲۳
24	Speed Control (Type)	Electronic		الکترونیکی	کنترل سرعت (مدل)	۲۴
25	Numbers of speed	Stepless		بدون پله	تعداد سرعت	۲۵

### General Dimentions PT20,PT30 :

### ابعاد کلی پالت تراک مدل‌های ۲ تن، ۳ تن :

A1	Overall-Length	1870mm		طول کلی	A1
A2	Power Unit Length	715mm		طول اتاق	A2
A3	Fork Length	1155mm		طول شاخک	A3
B1	Power Unit Width	925mm		عرض اتاق	B1
B2	Width Over Forks	550mm		عرض طرف شاخک	B2
C1	Turning Radius	1750mm		شعاع گردش	C1
D1	Under Clearance	35mm		فاصله زیر دستگاه تا زمین	D1
H1	Height of Fork (Lowered)	85mm		ارتفاع شاخک تا زمین (حالت پائین)	H1
H2	Height of Lift Ground	200mm		ارتفاع شاخک تا زمین (حالت بالا)	H2
W1	90° Aisle (Load 1200×1000)	2150mm		راهرو دور زدن	W1