

ایران فولاد



استاکر برقی

مدل ST5 (۱۵۰۰ کیلو گرم) موقعیت راننده: ایستاده روی دستگاه



دفتر مرکزی: تهران، خیابان میر داماد، چهارراه آفریقا، شماره ۲۹۷

تلفن: ۸۸۷۸۵۳۳۳ فاکس: ۸۸۷۸۱۶۳۳۹

کارخانه: کیلو متر ۱۹ جاده قدیم کرج، اسماعیل آباد، خیابان چهارم، شماره ۳۶

تلفن: ۳۸۲۴۶۹۲ (۰۲۶۲) فاکس: ۳۸۴۰۳۱۰ (۰۲۶۲)



حرکت دستگاه: به وسیله یک اهرم دستی که در طرف راست راننده قرار گرفته انجام می گیرد.

کنترل سرعت: توسط مجموعه کنتاکتور و مقاومت الکتریکی و یا توسط کنترل سرعت الکترونیکی انجام می گیرد.

موتور حرکت و کاهش سرعت: موتور سری پر قدرت ۲/۱ کیلو وات با کوپل زیاد که توسط یک کامنده مخروطی حلزونی و دو طبقه زنجیر سرعت مورد نظر بدست می آید.

سیستم بالابری: بالابری با مجموعه موتور پمپ ۳ کیلو وات و حرکت اهرم شیر دستی و پائین آمدن شاخکها توسط همان اهرم در جهت مخالف انجام میپذیرد. توسط فشار شکن مقدار بار کنترل می شود.

باتری: باتری دستگاه مدل 3PZS 240 ۲۴ ولت ۲۴۰ آمپر ساعت میباشد.

شارژ: شارژر دستگاه بصورت مستقل و جداگانه تحویل میشود. این شارژر منحنی شارژ را بصورت الکترونیکی و اتوماتیک انجام داده و بهترین نتیجه را چه از نظر شارژ و چه از نظر عمر باتری بدست میدهد.

فرمان: طرف چپ دستگاه قرار گرفته و مستقیماً چرخ محرک را در هر جهت ۹۰ درجه میگرداند.

چرخها: کلیه چرخها از جنس Polyurethane ساخته شده که بهترین نوع چرخ از نظر نرمی حرکت - کم کردن مصرف باتری - دوام و محافظت از کف انبار می باشد.

General Dimentions SI5 :			ابعاد کلی استاکر برقی ایران فولاد :		
A1	Overall Lenght	2165 mm	A1	طول کلی	
A2	Power Unit Lenght	750 mm	A2	طول اتاق	
A3	Fork Lenght	1155 mm	A3	طول شاخک	
B1	Power Unit Width	925 mm	B1	عرض اتاق	
B2	Width Over Forks	550 mm	B2	عرض طرف شاخک	
C1	Turning Radius	1715mm	C1	شعاع گردش	
D1	Under Clearance	30 mm	D1	فاصله زیر دستگاه تا زمین	
H1	Height of Fork (Lowered)	90 mm	H1	ارتفاع شاخک تا زمین (حالت پائین)	
W1	90° Aisle (Load 1200×1000)	2400 mm	W1	راهرو دور زدن	

Mast Unit Standards :			ابعاد دکلهای استاندارد :		
h2	Lift	4100mm	3500mm	بالا بری	
h1	Height of mast retracted	2600 mm	2350mm	ارتفاع بسته	
h3	Height of mast extended	4750mm	4150 mm	ارتفاع حداکثر	
h	Overhead guard height	2420mm	2360mm	ارتفاع گارد	

دکل با ابعاد مختلف به صورت سفارشی تولید می گردد.

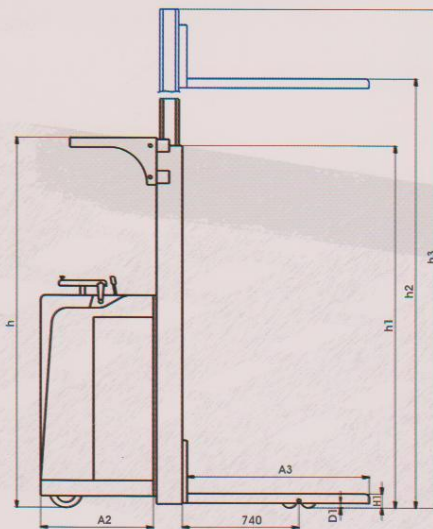
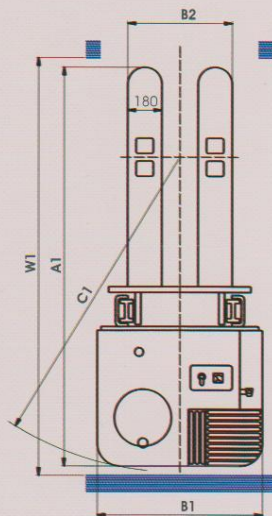

Technical Specification:

مشخصات فنی:

1	Manufacturer	IRAN FOULAD		سازنده	ایران فولاد	۱
2	Type	S15		مدل	S15	۲
3	Capacity	1500	Kg	ظرفیت	1500	۳
4	Power-Motive	Battery		نیروی حرکت	باتری	۴
5	Operating type	Stand on		موقعیت راننده	ایستاده روی دستگاه	۵
6	Tyres Type load	Polyurethane		جنس چرخها زیرشاخک	پلی یورتان	۶
	Tyres Type steer	Polyurethane		فرمان	پلی یورتان	
	Tyres Type Castor	Polyurethane		تعادل	پلی یورتان	
7	Wheels Number	1-1-4		تعداد چرخها	۱-۱-۴	۷
8	Speed.With/Without load	6.0 / 7.0	Km/h	سرعت حرکت (با و بدون بار)	۶-۷	۸
9	Lifting Time (With load)	0.1	m/s	زمان بالاروی	۰/۱	۹
10	Lowering Time	Adjustable		زمان تخلیه	قابل تنظیم	۱۰
11	Gradeability with load	7	%	حرکت سر بالایی (با بار)	۷ در صد	۱۱
12	Service weight	1400	Kg	وزن دستگاه	۱۴۰۰	۱۲
13	Steer Tyre Size	250 x 100	mm	اندازه چرخ فرمان	۲۵۰ x ۱۰۰	۱۳
14	Castor Tyre Size	200 x 75	mm	اندازه چرخ تعادل	۲۰۰ x ۷۵	۱۴
15	Load Tyre Size	83 x 90	mm	اندازه چرخ زیر شاخک	۸۳ x ۹۰	۱۵
16	Brake	Mechanical		ترمز	مکانیکی	۱۶
17	Battery	24/240	V/Ah	باتری	۲۴/۲۴۰	۱۷
18	Drive Motor	2.1	Kw	قدرت موتور حرکت	۲/۱	۱۸
19	Lift Motor	3	Kw	قدرت موتور بالابری	۳	۱۹
20	Speed Control (Type)	Resistance		کنترل سرعت (مدل)	تغییر مقاومت	۲۰
21	Numbers of speed	3/3		تعداد سرعت	۳/۳	۲۱
22	Speed Control (Type)	Electronic		کنترل سرعت (مدل)	الکترونیکی	۲۲
23	Numbers of speed	Stepless		تعداد سرعت	بدون پله	۲۳

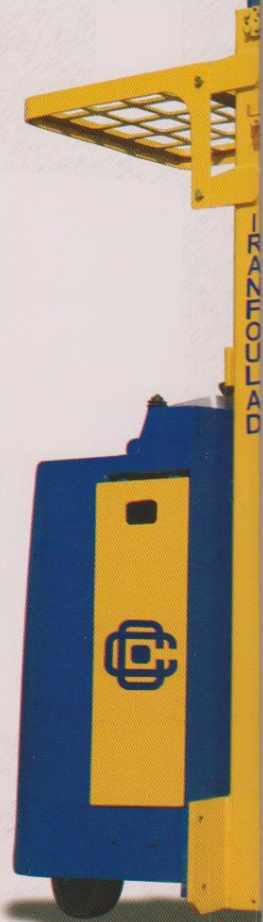

IRAN FOULAD

ELECTRIC RIDER PALLET STACKER

SI5 RANGE(1500Kg)



TECHNICAL SPECIFICATION

Driving Controls: Traction speed and forward/reverse direction are controlled by a hand operated lever.

Speed Control: By contactors and resistances or by a modern electronic unit.

Drive and Transmission Unit:
A series Wound 2.1kw motor directly mounted on a bevel and the chain drive unit. The compact reduction unit is mounted off-centered on the left and can rotate 180°.

Hydraulic System: Compact high output motor-driven pump including a 3kw motor, a high pressure gear pump, with pressure relief valve and one lever operated control valve.

Battery: 240Ah/24V.

Charger: The charger is a full automatic with electronic control.

Wheels: polyurethane drive wheel 250 mm x 100 mm, polyurethane castor wheel 200 mm x 75 mm, polyurethane tandem load wheels 83 mm x 90 mm.



Photo&design
88328417-21

No.297., Mirdamad Ave, Tehran/IRAN
Tel : (+98 21) 88785444
Fax : (+98 21) 88781639