

# ایران فولاد

لیفتراک با شاخ متحرک (ریچتراک)



Reach truck RS15

## مشخصات ریچتراک نشستہ مدل RS15

### حرکت دستگاہ:

توسط فشار پدال گاز انجام گرفته و تغییر جهت حرکت بوسیله یک کلید روی پانل انجام میگردد. برای ایمنی راننده تا زمانیکه یک شاسی توسط پای چپ راننده فشار داده نشود دستگاہ قادر به حرکت نمیشد.

### کنترل حرکت:

توسط مجموعه کنتاکتور و مقاومت الکتریکی و در نوع الکترونیکی توسط سیستم Mosfet انجام میگردد.

### موتور حرکت و سیستم کاهنده سرعت:

موتور سری ۳/۲ کیلووات با کوپل زیاد که توسط یک مجموعه دنده های مخروطی حلزونی و چرخ دنده های موازی سرعت مورد نظر به دست می آید. دنده های گیربکس در حمام روغن قرار گرفته و بر روی کلیه دنده ها عملیات سخت کاری و سنگ زنی صورت گرفته. بدین ترتیب گیربکس بدون احتیاج به نگهداری و روغن کاری در شرایط سخت بدون صدا کار می کند.

### سیستم هیدرولیک:

بالابری و تخلیه توسط یک شیر دو طرفه با حساسیت زیاد انجام میگردد و در مسیر پمپ یک فشار شکن وزن بار را کنترل می نماید. سیستم حرکت و نوسان شاخک:

حرکت افقی شاخکها (REACH) و نوسان (TILT) توسط یک موتور

پمپ ۲ کیلووات و توسط یک شیر دو دسته دو طرفه انجام میشود.

### باتری:

باتری دستگاہ مدل 5PZS 600 A/h ساخت شرکت نیرو با ولتاژ ۲۴ میباشد و باتری روی غلطکهای قرار گرفته که حرکت جهت بازدید و تعویض آن را به راحتی ممکن میکند.

### دکل:

دکل خارجی به صورت U و دکل داخلی به صورت I از فولاد ضد سایش با ماشین کاری دقیق ساخته شده و قرقره های آن قابل تنظیم میباشد. تا ارتفاع بالابری ۵ متر به صورت "دو دکل" و تا ارتفاع ۷/۵ متر به صورت "سه دکل" سه جک با بالابری آزاد (Full Free Lift) ساخته میشود.

### فرمان:

فرمان مستقیماً چرخ محرک را ۹۰ درجه میگرداند. به منظور کمک به حرکت فرمان یک سیستم هیدرولیک که شامل مجموعه هیدروموتور و اوربیتال فرمان بوده و توسط پمپ حرکت شاخکها عمل میکند تعبیه شده که باعث نرمی فوق العاده فرمان میگردد.

### چرخها:

هر سه چرخ دستگاہ مشابه یکدیگر بوده و تماماً از جنس Polyurethane ساخته شده اند و تعویض هر سه چرخ بسیار آسان است.

| General Dimensions RS15 ( mm )      |                                   | ابعاد کلی ریچتراک نشستہ مدل RS15 (میلیمتر) |      |      |      |      |                            |
|-------------------------------------|-----------------------------------|--|------|------|------|------|----------------------------|
| A1                                  | Overall Length to Straddle Legs   | 1780                                       |      |      |      |      | طول کلی دستگاہ (بدون شاخ)  |
| A3                                  | Fork Length                       | 1000                                       |      |      |      |      | طول شاخک                   |
| B1/B2                               | Overall Width / Width Over Legs   | 1260                                       |      |      |      |      | عرض اطاق و چرخهای جلو      |
| B3                                  | Width Of Forks                    | 110  |      |      |      |      | عرض شاخک                   |
| B4                                  | Width Between Straddle Legs       | 930  |      |      |      |      | فاصله داخلی پایه ها        |
| B5                                  | Fork Spread                       | 775 / 340                                  |      |      |      |      | فاصله دو شاخک              |
| C                                   | Load Center                       | 500  |      |      |      |      | فاصله مرکز ثقل بار         |
| C1                                  | Turning Radius                    | 1600                                       |      |      |      |      | شعاع گردش                  |
| D1                                  | Under Clearance                   | 60   |      |      |      |      | فاصله زیر دستگاہ با زمین   |
| H                                   | High Of Straddle Legs             | 345  |      |      |      |      | ارتفاع پایه جلو            |
| L1                                  | Reach Travel Forks                | 605  |      |      |      |      | حرکت شاخک                  |
| S                                   | Fork Thickness                    | 50   |      |      |      |      | ضخامت شاخک                 |
| W1                                  | 90° Aisle (Pallets 1000L x 1200W) | 2500                                       |      |      |      |      | راهرو دور زدن              |
| H1                                  | Over Head Guard Height            | 2160                                       |      |      |      |      | ارتفاع کارد                |
| A2                                  | Overall Length ( Reach In )       | 2180                                       |      |      |      |      | طول کلی دستگاہ (شاخک داخل) |
| Mast Unit Variations (mm) Duplex    |                                   | ابعاد کلی دکلها ( دو دکل )                 |      |      |      |      |                            |
| h2                                  | Lift                              | 3500                                       | 4100 | 4500 | 5000 | 5200 | بالابری                    |
| h1                                  | Height of mast Retracted          | 2300                                       | 2600 | 2800 | 3100 | 3200 | ارتفاع بسته                |
| h3                                  | Height of mast Extended           | 4350                                       | 4950 | 5350 | 5850 | 6050 | ارتفاع حداکثر              |
| Triplex Clear View – High Free Lift |                                   | ابعاد کلی دکلها ( سه دکل )                 |      |      |      |      |                            |
| h2                                  | Lift                              | 5000                                       | 6100 | 6300 | 6750 | 7500 | بالابری                    |
| h1                                  | Height of Mast Retracted          | 2300                                       | 2600 | 2650 | 2800 | 3100 | ارتفاع بسته                |
| h3                                  | Height of Mast Extended           | 5850                                       | 6950 | 7150 | 7600 | 8350 | ارتفاع حداکثر              |
| H5                                  | High Free Lift                    | 1450                                       | 1750 | 1800 | 1950 | 2250 | بالابری آزاد               |



| General Dimensions RS15 |                  |                                     | مشخصات فنی       |                             |    |
|-------------------------|------------------|-------------------------------------|------------------|-----------------------------|----|
| 1                       | Manufacturer     | Model Designation                   | Iran Foulad      | سازنده                      | ۱  |
| 2                       | Type             |                                     | RS15             | مدل                         | ۲  |
| 3                       | Rated Capacity   | Kg                                  | 1500             | ظرفیت                       | ۳  |
| 4                       | Motive Power     |                                     | Battery Electric | نیروی حرکت                  | ۴  |
| 5                       | Operator Type    |                                     | Rider / Seated   | موقعیت راننده               | ۵  |
| 6                       | Tires Type       |                                     | Polyurethane     | پوشش چرخها                  | ۶  |
| 7                       | Wheels           | Number Steer                        | 1                | تعداد چرخ محرک              | ۷  |
| 8                       |                  | Number Load                         | 2                | تعداد چرخ جلو               | ۸  |
| 9                       | Mast - Type      |                                     | Double           | نوع دکل                     | ۹  |
| 10                      | Speed- Maximum   | Traction Full Load / No Load km/h   | 6 / 7.5          | سرعت حرکت                   | ۱۰ |
| 11                      |                  | Lift Full Load / No Load m/s        | 0.14 / 0.2       | سرعت بالاروی                | ۱۱ |
| 12                      |                  | Lower Full Load/No Load m/s         | 0.3 / 0.2        | سرعت تخلیه                  | ۱۲ |
| 13                      |                  | Reach Full Load / No Load s         | 4 / 3            | سرعت حرکت شاخک              | ۱۳ |
| 14                      | Gradeability     | Full Load / No Load %               | 4 / 6            | مقدار شیب                   | ۱۴ |
| 15                      | Service Weight   | Kg                                  | 3200             | وزن دستگاه                  | ۱۵ |
| 16                      | Axle Loads       | Reach out Load Side / Drive Side Kg | 3800 / 900       | فشار روی محورها (شاخک جلو)  | ۱۶ |
| 17                      |                  | Reach In Load Side / Drive Side Kg  | 2500 / 2200      | فشار روی محورها (شاخک داخل) | ۱۷ |
| 18                      | Tires-Size       | Steer and Loads (mm)                | 320 x 130        | ابعاد چرخ زیر بار و فرمان   | ۱۸ |
| 19                      | Brake            |                                     | Mechanical       | ترمز                        | ۱۹ |
| 20                      | Steering-Type    |                                     | Hydraulic        | نوع فرمان                   | ۲۰ |
| 21                      | Battery          | Type                                | 5 PZS            | تیپ باتری (نیرو)            | ۲۱ |
| 22                      |                  | Volt/Capacity (5 hour rating) V/Ah  | 24 - 600         | ولت و آمپر ساعت             | ۲۲ |
| 23                      | Electric Motors  | Drive ( 1 hour rate ) KW            | 3 / 2            | قدرت موتور حرکت             | ۲۳ |
| 24                      |                  | Lift ( 10 minute rate ) KW          | 3                | قدرت موتور بالابر           | ۲۴ |
| 25                      |                  | Reach ( 2 minute rate ) KW          | 2                | قدرت موتور شاخک             | ۲۵ |
| 26                      | Speed Control    | Type                                | Resistance       | نوع کنترل سرعت              | ۲۶ |
| 27                      | Number of Speeds | Forward / Reverse                   | 3 / 3            | تعداد سرعت                  | ۲۷ |
| 28                      | Speed Control    | Type                                | Electronic       | نوع کنترل سرعت              | ۲۸ |
| 29                      | Number of Speeds | Forward / Reverse                   | Stepless         | تعداد سرعت                  | ۲۹ |
| 30                      | Tilt             | $\alpha / \beta$ (Degree)           | 3 / 2            | نوسان شاخک                  | ۳۰ |

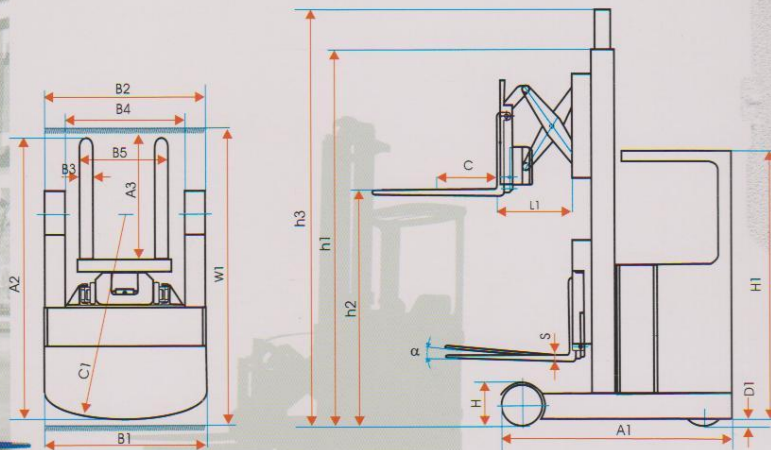



# IRAN FOULAD

## Reach Truck RS15

### TECHNICAL SPECIFICATION

- **CHASSIS :**  
The chassis has been designed to achieve maximum strength and rigidity.
- **DRIVE UNIT AND TRANSMISSION:**  
A 3/2 KW Series wound drive motor is mounted to gearbox directly above the drive wheel. Double reduction bevel spur gear drive, hardened and ground helical spur gears. All running in oil bath.
- **LIFT MAST:**  
Fixed duplex and triplex free view mast lift heights from 3500mm to 7500mm , mast construction with integrated reach forks and tilting forks , gives high residual capacities at all lift highs.
- **STEERING :**  
Hydrostatic power steering is standard , resulting in excellent maneuverability and increased operator efficiency.
- **BATTERY :**  
24 Volt 600 A/h traction batteries, the battery stands on rollers and can easily be pulled out to sides. Battery discharge meter as standard.
- **CHARGER:**  
Electronic and full automatic charger is as standard.

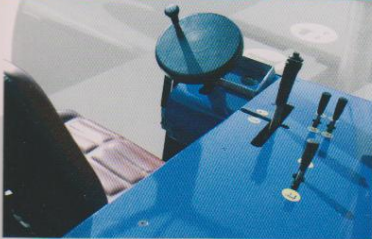

دفتر فروش : تهران - خیابان آفریقا - کوچه  
تندیس - پلاک ۲۳ - طبقه دوم - واحد ۸  
تلفن : ۲۲۰۵۶۹۹۳ فاکس : ۲۶۲۰۳۲۷۹

[www.iranfoulad.com](http://www.iranfoulad.com)

تلفن : ۸۸۷۸۵۴۴۴ فکس : ۸۸۷۸۱۶۳۹

دفتر مرکزی: تهران. کارخانه: کیلومتر ۹ جاده سیم مرج ، اسماعیل آباد ، خیابان صنعتگران ، شماره ۳۶ تلفکس : ۰۲۶۲-۳۸۲۴۶۹۲-۳۸۴۰۴۱۰

Head Office : No.297,Mirdamad Ave. Tehran-IRAN Tel: +9821 88785444 Fax: +9821 88781639